

Дисколаповый почвообрабатывающий агрегат MAXIMULCH

Гарантийный сертификат необходимо вернуть в течение 15 дней вместе с копией счета-фактуры (без указанных документов гарантийная процедура не может быть осуществлена).



Перевод английской версии Руководства

ПРЕДИСЛОВИЕ

Настоящее Руководство, входящее в комплект вашей машины, поможет вам наилучшим образом ее эксплуатировать и обеспечить безопасные условия труда.

Все владельцы должны помнить, что настоящее Руководство является **неотъемлемой частью оборудования**, которая должна постоянно оставаться вместе с машиной, а в случае ее перепродажи, в соответствии со статьей 1615 Гражданского Кодекса, **должна передаваться новому владельцу**.

Учитывая важность Руководства для эксплуатации машины, все владельцы должны обеспечить его **физическую доступность** для всех пользователей машины.

Original Manual: http://bit.ly/manuels_agrisem



Гарантийный Сертификат №

Высылается дилеру компании при получении оборудования

Дилер:
Имя и фамилия
Адрес
Тел.:
№ Кода

Покупатель:
Имя и фамилия
Адрес
Тел.:

Тип оборудования	
Рабочая ширина	
Серийный номер оборудования	
Дата поставки клиенту (приложите копию инвойса и акта сдачи-приемки)	
Марка, модель и мощность используемого трактора	
Тип почвы, % содержание глины	
Площадь пахотных земель хозяйства	

Дата: ____/____/____

Подпись и печать покупателя

Подпись и печать дилера

Мы подтверждаем факт ознакомления с полным содержанием данного руководства по эксплуатации и положений, касающихся гарантийных условий.

AGRISEM INTERNATIONAL 535 Rue Pierre L~~av~~asseur - CS60263 - 44158 ANCENIS – FRANCE
Тел: +33 (0)2 51 14 14 40; Факс: +33 (0)2 40 96 32 36

ДЕКЛАРАЦИЯ СООТВЕТСТВИЯ ДИРЕКТИВЕ "МАШИННОЕ ОБОРУДОВАНИЕ"

	
"Beauce" F - 44850 LIGNÉ - Тел. 33 (0)2.40.77.40.48 Факс 33 (0)2.40.77.45.45	
МОДЕЛЬ	<input type="text"/>
СЕР. НОМЕР	<input type="text"/>
	

Обозначенный выше производитель заявляет, что новое оборудование, описанное ниже:

Дисколаповый почвообрабатывающий агрегат MAXIMULCH

Соответствует требованиям измененной директивы "Машинное оборудование" (директива 2006/42/CE) и действующего внутригосударственного законодательства.

Линь,

21 мая 2013 г.



Михал ГУЗОВСКИ
/Michal GUZOWSKI/
Главный исполнительный директор

Идентификационная информация машины

После получения машины впишите соответствующую информацию в предусмотренные поля ниже:

Тип машины:

Серийный номер:

Год выпуска:

Дата начала эксплуатации:

Дополнительные принадлежности:

.....

.....

Название дилера:

Адрес :

.....

.....

Номер телефона:

AGRISEM INTERNATIONAL
535 Rue Pierre Levasseur,
CS60263 – 44158
ANCENIS - FRANCE
Тел: +33 (0)2 51 14 14 40 33
Факс: +33 (0)2 40 96 32 36
Эл. почта: agrisem@agrisem.com

СОДЕРЖАНИЕ

1.	ВВЕДЕНИЕ	10
2.	ГАРАНТИЙНЫЕ УСЛОВИЯ.....	11
2.1.	ОГРАНИЧЕНИЕ ОТВЕТСТВЕННОСТИ	15
2.2.	ИСПОЛЬЗОВАНИЕ МАШИНЫ ПО НАЗНАЧЕНИЮ	16
2.3.	ИНСТРУКЦИИ ПО ТЕХНИКЕ БЕЗОПАСНОСТИ.....	17
2.3.1.	Инструкции по технике безопасности	17
2.3.1.1.	Введение	17
2.3.1.2.	Обязательные к соблюдению инструкции перед эксплуатацией машины.....	18
2.3.1.3.	Необходимые для соблюдения инструкции при агрегатировании с трактором и отсоединении от трактора.....	19
2.3.1.4.	Обязательные к соблюдению инструкции перед эксплуатацией машины.....	21
2.3.1.5.	Подлежащие выполнению инструкции перед выполнением любых работ на машине	23
2.3.1.6.	Инструкции по электрической системе	24
2.3.1.7.	Инструкции по гидравлической системе.....	24
2.3.1.8.	Инструкции по тормозной системе.....	25
2.3.1.9.	Инструкции, относящиеся к сеялкам AGRISEM.....	25
2.3.1.10.	Инструкции по защитным системам с пружинными предохранительными механизмами	26
2.3.1.11.	Инструкции по валам трансмиссии с карданными шарнирами	27
2.3.1.12.	Инструкции по погрузке и транспортировке	27
2.3.1.13.	Рабочее место оператора.....	27
2.3.1.14.	Шумовые характеристики.....	27
2.3.2.	Предупреждающие знаки на машине	28
3.	ТЕХНИЧЕСКИЕ ИНСТРУКЦИИ	29
3.1.	НАСТРОЙКИ И РАБОТА	29
3.1.1.	Технические характеристики	29
3.1.2.	Агрегатирование MaxMulch с трактором и его отсоединение от трактора	30
3.1.2.1.	Навесная машина	30
3.1.2.2.	Прицепная машина	31
3.1.3.	Складывание - раскладывание.....	32
3.1.4.	Начало работы с НАВЕСНЫМ АГРЕГАТОМ MAXIMULCH	33
3.1.4.1.	Регулировка рабочей глубины:.....	33
3.1.5.	Начало работы с ПРИЦЕПНЫМ АГРЕГАТОМ MAXIMULCH.....	34
3.1.6.	Практические рекомендации:	35
3.1.7.	Практические рекомендации:	36
3.2.	СЕРВИСНОЕ И ТЕХНИЧЕСКОЕ ОБСЛУЖИВАНИЕ	37
3.2.1.	Периодичность сервисного обслуживания	37
3.2.2.	Хранение.....	37
3.2.3.	Смазочные работы	38
3.2.4.	Техническое обслуживание	39
3.2.5.	Светосигнальные приборы	41
4.	ЗАЯВКА НА ГАРАНТИЙНОЕ ОБСЛУЖИВАНИЕ.....	42

1. ВВЕДЕНИЕ

Гарантийный сертификат ДОЛЖЕН быть возвращен в течение 15 дней с момента поставки машины конечному пользователю.

Вы только что стали владельцем машины AGRISEM. При конструировании машины максимально учитывались ваши потребности.

Эксплуатационные расходы на это оборудование снижены благодаря использованию новейших технологических решений.

Тем не менее, для оптимальной и рентабельной эксплуатации вашей машины AGRISEM перед началом ее эксплуатации внимательно прочтите настоящее Руководство и неукоснительно выполняйте содержащиеся в нем инструкции. В частности, тщательно выполняйте инструкции по регулировке, техническому обслуживанию и технике безопасности машины.

За информацией или советами обращайтесь к своему дистрибьютору.

Все лица, выполняющие работы на машине или эксплуатирующие машину, должны прочесть и соблюдать инструкции, содержащиеся в настоящем Руководстве, в частности, по:

- Эксплуатации (сюда относятся подготовительные работы, периодический ремонт и техническое обслуживание).
- Техническому обслуживанию (сервисное обслуживание и ремонт).
- Транспортировке.

Компания AGRISEM INTERNATIONAL не несет ответственности за травмы, повреждение оборудования и поломки, произошедшие в результате несоблюдения инструкций производителя, содержащихся в настоящем Руководстве.

Настоящее Руководство по эксплуатации представляет собой составную часть машины и должно постоянно находиться вместе с машиной, особенно - в случае ее перепродажи.

Компания AGRISEM INTERNATIONAL постоянно ищет способы усовершенствования своей продукции и оставляет за собой право вносить изменения или усовершенствования в ее конструкцию, не внося эти изменения или усовершенствования в ее конструкцию уже проданной продукции.

Содержащиеся в настоящем не являются исчерпывающими и не могут охватывать все частные случаи. Пользователь должен соблюдать требования действующего законодательства, в частности, касающиеся безопасности труда, выполнять правила техники безопасности и принимать меры предосторожности с учетом ситуации, руководствоваться здравым смыслом и адаптировать эксплуатацию машины в зависимости от обстоятельств.

Покупатель несет ответственность за проверку соответствия машины AGRISEM требованиям действующего законодательства и нормативов, регламентирующих ее использование по назначению.

2. ГАРАНТИЙНЫЕ УСЛОВИЯ

Ниже представлены гарантийные условия, действие которых распространяется на машины, в которых используются исключительно оригинальные запасные части, поставляемые компанией "AGRISEM INTERNATIONAL", «Beaucé», 44850 ЛИНЬ, Франция:

➤ СРОК ДЕЙСТВИЯ

- В случае обнаружения дефекта конструктивной детали в течение **12-месячного периода** с даты поставки машины, а также в случае возникновения дефекта по причине использования материалов изготовления ненадлежащего качества или дефекта, который носит производственный характер. Предположительно дефектные детали должны быть возвращены по адресу Компании для их осмотра экспертами.

Подтверждением даты поставки оборудования считается:

- дата, указанная в товарно-транспортной накладной или счете-фактуре.
- возврат гарантийного сертификата в течение 15 дней (с печатью и подписью дилера и покупателя) после поставки оборудования.

➤ СООТВЕТСТВУЮЩИЕ МАШИНЫ И ДЕТАЛИ

- В целях настоящей гарантии термин "машина" используется исключительно для обозначения машин и деталей, производимых компанией "AGRISEM INTERNATIONAL". (Данный термин не включает в себя детали сторонних производителей, в частности, шины, гидравлические шланги и т.д., даже если такие детали поставляются Компанией)

• **Гарантия будет недействительной в случае каких-либо изменений конструкции машины без официального согласия компании "AGRISEM INTERNATIONAL" или использования каких-либо деталей, помимо тех, которые производятся Компанией (например, контрафактных изнашиваемых деталей).**

➤ СФЕРА ДЕЙСТВИЯ ГАРАНТИИ

- Настоящая гарантия ограничивается возмещением затрат или ремонтом деталей, которые признаются нашими Техническими Департаментами дефектными по причине использования некачественного материала изготовления или нарушения технологии производства на наших производственных мощностях.
- Какие-либо затраты, связанные с разборкой и заменой бракованной детали, не покрываются за счет гарантии. Затраты на перевозку машин или деталей машин до места производства ремонтных работ и их возврат собственникам также не покрываются за счет гарантии.
- Гарантия не распространяется на изнашиваемые детали.

➤ ПРЕДВАРИТЕЛЬНЫЕ УСЛОВИЯ

Машина должна обслуживаться и использоваться в соответствии с указаниями настоящего Руководства по эксплуатации.

Необходимо соблюдать все меры безопасности, которые определены в настоящем Руководстве по эксплуатации и в руководствах по эксплуатации ко всему дополнительному оборудованию.

Все средства и устройства защиты, а также все опасные детали (например, амортизаторы и т. д.) необходимо регулярно осматривать и заменять при необходимости.

Гарантия является действительной только в случае исполнения клиентом общих обязательств по договору, в частности, платежных условий.

➤ ИСКЛЮЧЕНИЯ ИЗ ГАРАНТИИ

Гарантия никоим образом не распространяется на:

- Дефекты, возникающие по причине обычного износа, неправильного использования, отсутствия технического обслуживания, неправильного контроля или небрежности.
- В случае повреждения машины в результате происшествия или если дефект возникает по причине ее использования по назначению, которое не было определено компанией "AGRISEM".
- В случае использования машины не по назначению. Более подробная информация, связанная с таким использованием, содержится в Главе 3: Использование машины по назначению.
- В случае несоблюдения инструкций и требований производителя, содержащихся в настоящем Руководстве, в частности – относящихся к безопасности, сборке, использованию, эксплуатации и техническому обслуживанию.
- В случае неправильного обращения с деталями машины со стороны пользователя.
- Причины, обусловленные присутствием посторонних предметов.
- В случае повреждения по причине использования в сочетании с другими машинами или оборудованием без предварительного письменного согласия компании "AGRISEM" и/или без соблюдения указаний производителя трактора и другого оборудования или машин.
- В случае использования машины с неправильно установленными или неработающими средствами защиты и предохранительными устройствами.
- В случае внесения в конструкцию машины изменений без предварительного письменного согласия компании "AGRISEM" или в случае использования запасных частей, дополнительных принадлежностей или оборудования, не рекомендованных компанией "AGRISEM".
- Проведение ремонта с нарушением установленных требований.
- В случае возникновения дефектов во время обездвиживания машины.
- В случае возникновения повреждения в ходе перевозки или во время погрузки и разгрузки перевозчиком. В обязанности получателя входит предъявление необходимых претензий перевозчику.
- Неблагоприятные последствия обездвиживания машины по причине дефекта или происшествия с такой машиной не покрываются гарантией.
- Телесные повреждения, нанесенные собственнику или третьему лицу, и возникающие в результате этого побочные последствия не покрываются гарантией.

Кроме того, компания "AGRISEM INTERNATIONAL" не несет ответственности за уплату компенсации на каком бы то ни было основании в случае потери урожая или повреждения какого-либо характера, возникающего по причине дефекта, скрытого дефекта или поломки машины.

Покупатель всегда лично несет ответственность за выбор машины в соответствии со своими требованиями к ее пригодности для получения желаемых им результатов.

Покупатель отвечает за правильное использование машины в соответствии с профессиональной практикой и нормативными требованиями.

Ни при каких обстоятельствах компания "AGRISEM INTERNATIONAL" не несет какой-либо ответственности в отношении конечного результата.

➤ ОГРАНИЧЕНИЕ И ОТВЕТСТВЕННОСТЬ

- Гарантия не может использоваться или передаваться какому-либо другому лицу без предварительного письменного согласия компании "AGRISEM INTERNATIONAL".
- Ни при каких обстоятельствах продавцам, реализующим наши агрегаты, не предоставляется право или полномочие принимать каким-либо образом какое-либо решение, как прямо выраженное, так и подразумеваемое, от имени Компании.
- Техническая помощь, предоставляемая Компанией или ее представителями с целью ремонта или эксплуатации оборудования, не влечет за собой возникновения ответственности за какие-либо затраты, а также никоим образом не изменяет условий данной гарантии или не ведет к отказу от права требования в отношении таких условий.

➤ ПРОЦЕДУРА ВЫПОЛНЕНИЯ ГАРАНТИЙНОГО ОБСЛУЖИВАНИЯ ДОЛЖНА СТРОГО СОБЛЮДАТЬСЯ ДИСТРИБЬЮТОРОМ И ПОКУПАТЕЛЕМ

Применение гарантии обусловлено строгим соблюдением со стороны дилера и пользователя следующего порядка действий:

А) ВОЗВРАТ ДИЛЕРОМ ГАРАНТИЙНОГО СЕРТИФИКАТА, НАДЛЕЖАЩИМ ОБРАЗОМ ЗАПОЛНЕННОГО И ПОДПИСАННОГО ДИЛЕРОМ И ПОКУПАТЕЛЕМ.

В) Претензии должны обязательно предъявляться в "ЗАЯВКЕ НА ГАРАНТИЙНОЕ ОБСЛУЖИВАНИЕ" компании AGRISEM INTERNATIONAL (см. приложение) и отправляться дилером заказным письмом с подтверждением в адрес технического департамента компании в течение 10 дней с даты происшествия. Указанная заявка должна быть разборчиво заполнена дилером и содержать следующую информацию:

- Название и адрес дилера, номер кода,
 - Название компании и адрес покупателя,
 - Тип машины,
 - Рабочая ширина,
 - Серийный номер машины,
 - Дата поставки покупателю,
 - Дата поломки,
 - **Точные указания замененных деталей, номер и дата счета-фактуры,**
 - **Марка и модель используемого трактора,**
 - Детальное описание и предполагаемая причина происшествия.
 - Площадь, обработанная с использованием агрегата Disc-O-Mulch,
 - Площадь обрабатываемых сельскохозяйственных земель, принадлежащих сельскохозяйственному предприятию.
 - Тип грунта с % содержанием глины,
 - Подтверждение выставления счета на изнашиваемые детали
- Наличие камней да нет
- Замененные детали да нет (направить фотокопию счета-фактуры)

С) Предположительно бракованные детали должны быть возвращены дилером в адрес Компании для осмотра экспертами вместе с копией заявки на гарантийное обслуживание, форма которой предоставляется для такой цели. Дилер должен заказать замену бракованной детали в отделе запасных частей. Транспортные затраты, понесенные для возврата указанных деталей, покрываются за счет отправителя.

Д) Окончательное решение по уплате на условиях гарантии принимается техническим или общим руководством компании. Независимо от возможной причины гарантийной претензии, указанное решение является окончательным и безотзывным, кроме того, покупатель обязуется согласиться с этим решением, как в отношении дефекта, так и

замены детали или деталей.

Ни при каких обстоятельствах торговый персонал компании не уполномочен принимать такое решение и такое решение в случае его принятия будет являться недействительным.

ПРИМЕЧАНИЕ: В случае отказа, деталь остается в распоряжении клиента в течение восьми дней. По истечению указанного времени она будет утилизирована без возможности обжалования.

Ни при каких обстоятельствах продавцам, реализующим наши агрегаты, не предоставляется право или полномочие принимать каким-либо образом какое-либо решение, как прямо выраженное, так и подразумеваемое, от имени Компании.

➤ ПЯТИЛЕТНЯЯ ДОГОВОРНАЯ ГАРАНТИЯ

Если клиент подписывается на 5-летнюю гарантию, необходимо ознакомиться с настоящим договором относительно порядка действий и условий для реализации данной гарантии.

2.1. ОГРАНИЧЕНИЕ ОТВЕТСТВЕННОСТИ

Компания "AGRISEM INTERNATIONAL" снимает с себя какую-либо ответственность за ущерб (и какие либо косвенные последствия, связанные с ним), возникающий по одной или нескольким из следующих причин:

- Использование машины не по назначению.
- Несоблюдение предоставленных в настоящем руководстве указаний и рекомендаций производителя, в частности, относительно безопасности, сборки, ввода в эксплуатацию, использования и обслуживания.
- Ненадлежащие сборка, ввод в эксплуатацию, эксплуатация и техническое обслуживание машины.
- Эксплуатация машины с неисправными, неправильно установленными или неработоспособными предохранительными и защитными устройствами.
- Использование машины в сочетании с другим оборудованием или машинами без предварительного письменного согласия компании "AGRISEM" и/или без соблюдения указаний производителя трактора и других аппаратов или машин.
- Внесение в конструкцию машины изменений без письменного согласия компании "AGRISEM".
- Использование в машине запасных частей, дополнительных принадлежностей или оборудования, которые не являются оригинальными или не рекомендуются компанией "AGRISEM".
- Не осуществление контроля изнашиваемых деталей в машине.
- Использование машины по какому-либо назначению, кроме указанного производителем.
- Проведение ремонта и технического обслуживания с нарушением установленных требований.
- Катастрофические последствия, произошедшие в результате воздействия посторонних предметов, непредвиденных обстоятельств или обстоятельств непреодолимой силы.

Кроме того, компания "AGRISEM INTERNATIONAL" не несет ответственности за телесные повреждения, нанесенные собственнику или третьему лицу, и побочные последствия таких повреждений, независимо от того, возникают ли они по причине наличия дефекта. Напоминаем о необходимости соблюдения безопасной дистанции в 50 метров вокруг машины.

Какая-либо претензия о возмещении ущерба, который не связан непосредственно с повреждениями самой машины, исключается.

Компания "AGRISEM INTERNATIONAL" не несет ответственность за ущерб, причиненный вследствие ошибок при управлении машиной или ее использовании.

Компания "AGRISEM INTERNATIONAL" не может быть признана ответственной за предоставление компенсации вследствие обездвиживания машины по причине дефекта или происшествия с машиной.

2.2. ИСПОЛЬЗОВАНИЕ МАШИНЫ ПО НАЗНАЧЕНИЮ

Продукция компании "AGRISEM INTERNATIONAL" должна использоваться исключительно для выполнения работ, для которых она предназначена:

Надлежащее использование агрегата на пахотных землях

В случае нанесения ущерба в связи с использованием машины по назначению, которое не было определено производителем, производитель будет полностью освобожден от ответственности.

Машина должна использоваться только в исправном техническом состоянии, в соответствии с целями, для которых она предназначена, и с полным пониманием рисков и факторов опасности.

Использование машины по назначению также предполагает:

- Соблюдение указаний по использованию, сервисному и техническому обслуживанию, которые предоставляются производителем.
- Соблюдение всех инструкций настоящего Руководства, в частности, инструкций по технике безопасности.
- Исключительное использование оригинальных запасных частей, дополнительных принадлежностей и оборудования или тех, которые рекомендуются производителем.

Машины компании "AGRISEM" не должны использоваться в сочетании с другими машинами или оборудованием без предварительного письменного разрешения компании "AGRISEM INTERNATIONAL".

В случае использования машины в таком сочетании пользователь также должен соблюдать инструкции, предоставленные производителем трактора.

Использование, сервисное обслуживание и ремонт машин компании "AGRISEM" должны осуществляться только компетентными лицами, которым хорошо знакомы особенности и режим использования машины. Указанные лица должны быть осведомлены об опасностях, которым они могут подвергаться.

Пользователь обязан строго придерживаться требований действующего законодательства в сфере:

- обеспечения безопасности;
- безопасности на рабочем месте (трудовой кодекс);
- вождения на дорогах общественного пользования (правила дорожного движения).

Пользователь обязан выполнять требования предупредительных знаков, нанесенных на машину. Какие-либо изменения конструкции, произведенные на машине пользователем или другим лицом без предварительного письменного разрешения производителя, освобождают последнего от ответственности за возможные повреждения.

Ущерб, возникающий в результате использования машины не по назначению:

- полностью входит в ответственность пользователя,
- ни при каких обстоятельствах не является ответственностью компании "AGRISEM INTERNATIONAL".

2.3. ИНСТРУКЦИИ ПО ТЕХНИКЕ БЕЗОПАСНОСТИ

2.3.1. Инструкции по технике безопасности

2.3.1.1. Введение

Большинство несчастных случаев при выполнении работы, технического обслуживания или переезда с одного места в другое происходит из-за несоблюдения основных правил безопасности. Поэтому очень важно, чтобы все лица, работающие с этой машиной, неукоснительно соблюдали приведенные ниже основные правила и инструкции по технике безопасности, приведенные на наклейках, установленных на машине.

Эта машина рассчитана на выполнение определенной задачи. Она должна постоянно находиться в безукоризненном рабочем состоянии, а ее ремонт должен выполняться с применением исключительно оригинальных запасных частей компании AGRISEM INTERNATIONAL.

Эксплуатация, техническое обслуживание и ремонт этой машины должны выполняться только обладающими соответствующими знаниями лицами, знакомыми с характеристиками машины, порядком ее эксплуатации и знающими правила безопасности и предотвращения несчастных случаев, а также факторов опасности, которым они могут подвергаться.

Эксплуатация этой машины допускается только в соответствии с ее назначением и в состоянии, исключающем любую угрозу безопасности. Любые неисправности, которые могут угрожать безопасности, должны незамедлительно устраняться.

Пользователь должен неукоснительно соблюдать инструкции по безопасности, приведенные в настоящем Руководстве и на наклейках, размещенных на машине.

Пользователь также должен строго соблюдать положения действующего законодательства, регламентирующего: профилактику несчастных случаев, безопасность на рабочем месте (кодекс законов о труде), гигиену труда и правила дорожного движения.

Перед началом эксплуатации этой машины внимательно прочтите все инструкции по технике безопасности, содержащиеся в настоящем Руководстве по эксплуатации и изучите органы управления.

Запрещается доверять машину лицам, не прошедшим обучение по ее эксплуатации.

Ответственность и гарантия:

За исключением случаев, упомянутых в настоящем Руководстве, производитель не несет ответственности за любые травмы или любое повреждение оборудования по одной или нескольким перечисленным ниже причинам:

- Несоблюдение предоставленных в настоящем руководстве указаний и рекомендаций производителя, в частности, относительно безопасности, сборки, ввода в эксплуатацию, использования и обслуживания.
- Использование машины не по назначению.
- Ненадлежащие сборка, ввод в эксплуатацию, эксплуатация и техническое обслуживание машины.
- Эксплуатация машины с неисправными, неправильно установленными или неработоспособными предохранительными и защитными устройствами.
- Использование машины в сочетании с другим оборудованием или машинами без предварительного письменного согласия компании "AGRISEM" и/или без соблюдения указаний производителя трактора и других аппаратов или машин.
- Внесение в конструкцию машины изменений без письменного согласия компании

"AGRISEM".

- Использование в машине запасных частей, дополнительных принадлежностей или оборудования, которые не являются оригинальными или не рекомендуются компанией "AGRISEM".
- Не осуществление контроля изнашиваемых деталей в машине.
- Использование машины по какому-либо назначению, кроме указанного производителем.
- Проведение ремонта и технического обслуживания с нарушением установленных требований.
- Катастрофические последствия, произошедшие в результате воздействия посторонних предметов, непредвиденных обстоятельств или обстоятельств непреодолимой силы.

Точно также, помимо упомянутых в настоящем Руководстве других случаев, любые претензии, связанные с повреждением в результате воздействия одного или нескольких перечисленных пунктов, не принимаются.

2.3.1.2. Обязательные к соблюдению инструкции перед эксплуатацией машины

Носите облегчающую одежду. Свободная одежда может попасть во вращающиеся части.

Носите средства индивидуальной защиты, соответствующие предполагаемым работам (рукавицы, ботинки, защитные очки, каска, средства защиты от шума и т. п.).

Помните, что почвообрабатывающее оборудование, даже небольшой ширины, имеет очень острые детали (лапы, сошники, диски и т. п.), которые могут причинить серьезные травмы.

Перед использованием машины всегда проверяйте пространство вокруг нее (на отсутствие детей). Убедитесь в достаточной видимости вокруг трактора и машины.

Перед выполнением любых работ убедитесь, что передняя часть трактора имеет достаточный вес, исключающий возможность ее подъема. В противном случае установите на переднюю часть трактора дополнительные грузы.

Перед каждым использованием машины убедитесь, что все винты, гайки и болты затянуты надлежащим образом. При необходимости затяните. Проверьте также в соответствии с инструкциями в настоящем Руководстве состояние рабочих органов и их крепежных элементов.

Присутствие людей на расстоянии ближе 50 метров от машины во время ее складывания и раскладывания запрещено.

Убедитесь в правильности агрегатирования машины с трактором.

Всегда устанавливайте пальцы и стопорные элементы.

Убедитесь, что машина соответствует требованиям обеспечения безопасности работающих с ней людей.

Каждый раз перед использованием машины проверяйте наличие и работоспособность защитных и предохранительных устройств. Немедленно заменяйте все изношенные или поврежденные предохранительные устройства.

В местах маневрирования и эксплуатации машины не должны находиться люди или животные. Необходимо обеспечить зону безопасности на расстоянии 50 метров вокруг машины.

Обойдите вокруг машины и осмотрите ее на предмет любых внешних повреждений и проверьте состояние защитных устройств.

К выполнению работ на этой машине и к ее эксплуатации допускаются только уполномоченные владельцем машины лица, прошедшие соответствующее обучение и инструктаж. Работая на этой машине или осуществляя ее эксплуатацию, оператор несет ответственность перед третьими лицами.

Владелец машины должен:

- Предоставить оператору Руководство по эксплуатации.
- Убедиться, что оператор прочел и понял его.
- Убедиться, что оператор усвоил основные инструкции по безопасности на рабочем месте и по предотвращению несчастных случаев.

2.3.1.3. Необходимые для соблюдения инструкции при агрегатировании с трактором и отсоединении от трактора

Учитывайте различные разрешенные возможности для присоединения сцепного устройства трактора с машиной.

Сочетайте только совместимое оборудование (машину и трактор).

- **Убедитесь, что технические характеристики трактора удовлетворяют требованиям для агрегатирования с машиной.**

ВНИМАНИЕ:

Существует опасность поломки трактора во время работы или недостаточная устойчивость под нагрузкой, недостаточная маневренность и мощность для рыхления грунта в случае применения несовместимого оборудования.

Перед агрегатированием машины с трактором убедитесь, что технические характеристики трактора удовлетворяют требованиям для агрегатирования с машиной.

Агрегатировать навесную или прицепную машину можно только с трактором, отвечающим соответствующим требованиям.

Выполните испытание тормозов и убедитесь, что трактор обеспечивает уверенное замедление даже с присоединенной машиной.

Требования к трактору включают в себя:

- Общий разрешенный вес.
- Допустимую нагрузку на мост.
- Допустимую вертикальную нагрузку на тягово-сцепное устройство трактора.
- Допустимую нагрузку на шины трактора.
- Достаточную вертикальную нагрузку на тягово-сцепное устройство.

Эта информация содержится на паспортной табличке или в регистрационной документации машины и в руководстве по эксплуатации трактора.

Передний мост трактора должен обладать способностью постоянно выдерживать не менее 20% от собственного веса трактора.

- Расчет реальных значений общего веса трактора, нагрузки на ось трактора и грузочной способности шин и минимального необходимого балласта:

Общий разрешенный вес трактора, указанный в регистрационной документации, должен быть больше, чем следующая сумма:

- Собственный вес трактора,
- Балласт,
- Общий вес навешенной машины или вертикальная нагрузка, создаваемая прицепной машиной.

Следующие инструкции действуют только в Германии:

В случае, если значения нагрузки на ось и/или общий разрешенный вес не приведены в норму даже после исчерпания всех возможностей, в соответствии с действующими законами страны, уполномоченный орган на основании отчета официального эксперта в сфере автотранспорта может принять решение об исключении по согласованию с производителем, в соответствии со статьей 70 немецкого законодательства, регламентирующего допуск транспортных средств к эксплуатации на дорогах общего пользования, и получения обязательного разрешения, предусмотренного немецкими правилами дорожного движения.

Комбинация машин: не комбинируйте несовместимые машины или машины, сочетание которых несовместимо с трактором.

Компания AGRISEM не несет ответственности за повреждения, возникшие в результате использования машин в комбинации, не одобренной компанией AGRISEM в письменном виде.

Несчастные случаи в результате поломки узлов и деталей во время работы вследствие использования агрегатированного оборудования в неразрешенных комбинациях.

Работы по агрегатированию и балластировке сопровождаются опасностью получения травм.

➤ **Перед присоединением к трактору или отсоединением от трактора:**

- Установите машину на площадку с ровным и твердым покрытием.
- Проверьте машину и примите все необходимые меры, предотвращающие случайное перемещение трактора.

Машина должна агрегатироваться только в предусмотренных для этого точках соединения и в соответствии с действующими нормативами.

При агрегатировании машины с трактором запрещается превышать:

- Общий разрешенный вес.
- Допустимую нагрузку на мост трактора.
- Допустимую нагрузку на шины трактора.



Во время агрегатирования машины с трактором или ее отсоединения между колесами трактора и агрегатом не должны находиться люди.

2.3.1.4. Обязательные к соблюдению инструкции перед эксплуатацией машины

ВНИМАНИЕ

Несоблюдение мер безопасности во время движения или эксплуатации может стать причиной несчастных случаев, сопровождающихся раздавливанием, порезами, захватом, защемлением или ударами.

Перед началом работы убедитесь в полной безопасности движения и эксплуатации машины и трактора.

Не взбирайтесь на машину и не стойте на ней, когда она движется.

Никогда не используйте машину в рабочем режиме, двигаясь задним ходом.

Не разрешайте детям взбираться на трактор или на машину или играть рядом с машиной, даже если она остановлена.

Во время эксплуатации или маневрирования машины убедитесь, что в рабочей зоне или на участке маневрирования отсутствуют люди.

Элементы машины, имеющие внешние приводы, образуют участки раздавливания и срезания. Берегитесь этих опасных участков.

Не забывайте о скрытых препятствиях (камни, корни, трубы, кабели и т. п.).



В этом случае необходимо остановить трактор, выключить двигатель трактора и извлечь из замка ключ зажигания.

Перед возобновлением работы проверьте машину на наличие повреждений.

Если возникшим препятствием оказался электрический кабель или газовая труба, сообщите об этом соответствующую службу.

Во время работы машины камни и другие посторонние предметы могут отбрасываться на значительные расстояния.

Освободите опасную зону вокруг машины от людей или животных.

Не стойте в рабочей зоне машины и в местах, где машина выполняет развороты и повороты.

Каждый раз при использовании машины выполняйте тщательную визуальную проверку машины на предмет внешних повреждений и проверяйте на работоспособность защитные и предохранительные устройства. Кроме того, выполняйте регулярные проверки различных регулировок.



Не подходите к машине до тех пор, пока все движущиеся части не остановятся полностью. Создайте вокруг машины 50-метровую зону безопасности.

➤ **Вождение:**

Ваш стиль вождения в любых условиях должен обеспечивать управляемость трактора, агрегированного с прицепной или навесной машиной.

Учитывайте свои личные навыки, состояние грунта и дороги, других участников движения, видимость и погоду, ходовые характеристики трактора и эксплуатационные условия трактора, агрегированного с прицепной или навесной машиной.

Обеспечивайте выполнение правил техники безопасности и принятие мер предосторожности, соответствующих конкретной ситуации.

Скорость и стиль вождения должны всегда определяться такими условиями, как тип грунта, состояние дороги и колеиность.

Снижайте скорость движения на неровных участках дороги или в крутых поворотах.

Выполняя повороты, учитывайте вылет и инерционный момент навесного оборудования.

Никогда не изменяйте направление движения резко.

Не покидайте сиденье оператора до полной остановки оборудования, выключения двигателя и включения стояночного тормоза.

Во время работы и транспортировки не перевозите на этой машине людей или животных, а также дополнительные инструменты и оборудование.

➤ При движении по дорогам общего пользования:

Соблюдайте действующие в вашей стране правила дорожного движения.



Перед выездом на автомагистраль проверьте соответствие ширины вашей машины нормативным значениям, а если определенные части машины выходят за их пределы, отверните или снимите их.

Учитывайте разрешенную дорожно-транспортным законодательством габаритную ширину и высоту транспортируемого агрегата.

Перед выездом на дорогу убедитесь, что навесная машина оснащена светосигнальными приборами, предусмотренными правилами дорожного движения и что выполнены меры, предусмотренные действующими нормативами.

На время работы задние светосигнальные приборы и панели, поставляемые с машинами AGRISEM, можно снять. По окончании работы установите светосигнальное оборудование на место.

Убедитесь, что это оборудование не загрязнено и работает надлежащим образом. Замените все утерянные или поврежденные приборы.

Прежде чем выехать на дорогу, зафиксируйте все поворотные части машины в транспортировочном положении во избежание опасных изменений положения. Проверьте также затяжку всех винтов, гаек и болтов и убедитесь, что все детали машины установлены правильно, не перемещаются и не могут отсоединиться.

Если ваша машина имеет складывающуюся раму, необходимо задействовать систему фиксации.

Следуйте инструкциям настоящего Руководства по подготовке машины к транспортировке.

При необходимости проверьте также:

- Соединение шлангов и трубок;
- Контур тормозной системы и гидравлический контур.

Установите следующие сигнальные приборы, если они отсутствуют на оборудовании: светосигнальную панель, светоотражатели, светоотражающие опознавательные знаки или светоотражающие наклейки.

Убедитесь, что машина или ее дополнительное оборудование не заслоняет светосигнальные приборы трактора.

Проверьте, соответствует ли давление в шинах трактора рекомендуемому.

Проверьте правильность балансировки дополнительного оборудования трактора.

Для оптимизации работы тормозной и рулевой систем установите спереди и сзади трактор балластные грузы.

Для обеспечения достаточной маневренности нагрузка на передний мост трактора должна быть менее 20% от собственного веса трактора.

Двигаясь с нагрузкой, никогда не превышайте скорость 25 км/ч.

Прежде чем выехать на дорогу, очистите машину от налипшего на нее грунта.

Вы должны убрать грязь, оставленную трактором и агрегатом на дорогах общего пользования.

Вся ответственность при транспортировке машины по дорогам общего пользования возлагается на оператора/владельца.

2.3.1.5. Подлежащие выполнению инструкции перед выполнением любых работ на машине

В частности, их соблюдение требуется во время очистки, сервисного обслуживания и ремонта.

Соблюдайте приведенные в настоящем Руководстве инструкции по сервисному обслуживанию машины.

Перед выполнением любых работ на машине:

- Установите машину на площадку с ровным и твердым покрытием.
- **Остановите двигатель трактора, извлеките из замка ключ зажигания, дождитесь остановки всех подвижных частей и включите ручной тормоз.**
- Опустите машину на землю, сбросьте давление из гидравлического контура и дайте машине остыть.
- Зафиксируйте поднятую машину или ее части, чтобы исключить возможность их случайного опускания.
- Установите под колеса машины башмаки.

При использовании мойки высокого давления или пароочистителя важно соблюдать следующие требования:

Не используйте их для очистки электрических и гидравлических узлов и частей. Никогда не направляйте струю мойки высокого давления или сопло пароочистителя непосредственно на смазочные точки или на подшипники. Постоянно выдерживайте требуемое расстояние от сопла к машине. Соблюдайте правила эксплуатации моек высокого давления.

Носите средства индивидуальной защиты, соответствующие специфике выполняемых работ. В частности, при работе с острыми краями носите защитные ботинки и рукавицами.

При установке тяжелых и острых деталей принимайте все необходимые меры предосторожности.

Использование, сервисное обслуживание и ремонт машины должны осуществляться только компетентными лицами, которым хорошо знакомы особенности и режим использования машины.

Ремонт машины должен выполняться только с использованием оригинальных запасных частей компании AGRISEM International.

Для обработки не имеющих покрытия открытых металлических частей используйте либо антикоррозионные средства, оставляющие масляную пленку, либо густую консистентную смазку.

В зависимости от типа машины: перед выполнением любых работ на электрическом оборудовании или перед выполнением любых сварочных работ отсоедините жгут проводки, идущий от трактора. Отсоедините кабели аккумуляторной батареи и генератор переменного тока.

Не используйте сварочное оборудование или паяльные лампы рядом с находящимися под давлением жидкостями или воспламеняющимися материалами.

2.3.1.6. Инструкции по электрической системе

Машина может оснащаться электронными узлами и устройствами, на которые могут влиять электромагнитные излучения от других устройств. Этот тип влияния может быть источником опасности для людей при несоблюдении следующих инструкций:

- Если устройства и/или электрические узлы устанавливаются на машину и подключаются к бортовой электрической сети через какое-то определенное время, пользователь должен сначала убедиться, что такая установка не нарушит работу электронных или других узлов машины.
- Убедитесь, что установленные электрические и электронные узлы соответствуют требованиям действующей редакции директивы 2004/108/СЕЕ в отношении электромагнитной совместимости в действующей редакции и в том, что они имеют маркировку СЕ.

Перед выполнением любых работ на электрическом оборудовании отсоедините отрицательный вывод аккумуляторной батареи.

Используйте только рекомендованные предохранители. Использование предохранителей, рассчитанных на значительно более высокое значение силы тока может привести к повреждению электрического оборудования и к опасности пожара.

Убедитесь, что выводы аккумуляторной батареи правильно подсоединены; сначала проверьте положительный, затем – отрицательный вывод. Если требуется отсоединить выводы, сначала отсоедините отрицательный вывод, затем – положительный.

Всегда надевайте на положительный вывод аккумуляторной батареи специальную крышку. Помните об опасности взрыва при замыкании на массу.

Опасность взрыва: не допускайте искрения и открытого огня рядом с аккумуляторной батареей.

2.3.1.7. Инструкции по гидравлической системе

Если на вашей машине имеется гидравлический контур, вы должны соблюдать следующие инструкции:

Внимание! Гидравлический контур находится под давлением.

При установке цилиндров и гидравлического оборудования тщательно проверяйте правильность подключения контуров в соответствии с инструкциями изготовителя.

Обозначьте соединительные элементы и разъемы гидравлических соединений на тракторе и на машине, чтобы не перепутать их.

Перед подключением шланга к гидравлическому контуру трактора убедитесь, что соединительные элементы со стороны трактора и машины чистые и не находятся под давлением.

Перед подключением убедитесь, что гидравлические соединительные элементы на машине и на тракторе не загрязнены.

Перед выполнением любых работ на гидравлическом контуре опустите машину, сбросьте давление из контура, остановите двигатель трактора включите стояночный тормоз и извлеките ключ зажигания из замка.

Перед выполнением любых работ дайте машине остыть и разрядите аккумуляторы давления гидравлических контуров.

Регулярно проверяйте гидравлические шланги. Поврежденные или изношенные шланги подлежат немедленной замене. Для определения признаков повреждения или недопустимого износа выполните визуальный контроль гидравлических шлангов.

При замене гидравлических шлангов используйте только шланги, характеристики и качество которых соответствует требованиям производителя машины.

Каждый раз после работы использования машины очищайте наконечники быстроразъемных гидравлических элементов и устанавливайте на них защитные колпачки. Замените протекающие или имеющие видимые дефекты соединительные элементы. Гидравлические шланги не должны тянуться по земле.

Обнаружив утечку, примите все необходимые меры для избежания аварии. Ни в коем случае не пытайтесь закрыть утечку рукой или пальцами.

Все гидравлические жидкости, в частности, масло в гидравлических контурах, могут пробивать кожу и вызывать серьезные инфекционные поражения. В случае травмы немедленно обратитесь к врачу.

Во избежание несчастных случаев в результате самопроизвольного движения гидравлических исполнительных устройств или действий посторонних лиц, все неиспользуемые или не задействованные в транспортировочном положении выносные клапаны гидрораспределителей трактора необходимо заблокировать или выключить.

2.3.1.8. Инструкции по тормозной системе

Тормозную систему необходимо регулярно проверять и выполнять ее техническое обслуживание. Ремонтные работы и регулировка тормозной системы должны выполняться только специалистами.

В случае выхода из строя тормозной системы немедленно остановите трактор и поручите ее ремонт специалисту.

Перед выполнением любых работ на тормозной системе поставьте машину на площадку с ровным и твердым покрытием и установите под ее колеса башмаки.

После выполнения любых ремонтных работ или регулировок тормозной системы проверьте ее работоспособность.

2.3.1.9. Инструкции, относящиеся к сеялкам AGRISEM

Помимо инструкций, относящихся ко всем машинам, владелец сеялки AGRISEM должен выполнять следующие инструкции:

Взбирайтесь на машину AGRISEM только по специально предназначенной для этого лестнице, а не по другим частям машины. Взбирайтесь на машину только тогда, когда она не движется.

При выполнении работ на сеялке AGRISEM или во время проверки нормы высева сеялка должна быть неподвижной и вокруг нее должна быть создана 50-метровая зона безопасности. Необходимо сбросить давление из гидравлической системы (то есть, остановить турбину), закрыть заднее окно трактора, остановить двигатель трактора и извлечь ключ зажигания из замка.

Во время загрузки зерна на сеялке или возле нее не должны находиться люди. Лестницей можно пользоваться только на неподвижной сеялке AGRISEM.

В рабочей зоне сеялки никогда не должно быть посторонних людей или предметов.

Никогда не стойте под приводным колесом дозаторов, когда оно находится в транспортном положении.

При проверке нормы высева или внесения удобрений во избежание травм выполняющий проверку человек, должен вращать приводное колесо дозаторов с надлежащей осторожностью. Когда колесо вращается, люди не должны находиться на расстоянии ближе 50 метров от машины. Запрещается вставлять пальцы в распределительные канавки до тех пор, пока трансмиссия полностью не остановится.

Чтобы избежать травм, предельно осторожно обращайтесь с шестернями и цепью при изменении передаточного соотношения трансмиссии. Люди не должны подходить к машине на расстояние менее 50 метров. Не подвергайте себя опасности при изменении передаточного соотношения трансмиссии: не взбирайтесь на балки рамы или диски машины – это может быть очень опасно.

Закрывайте приводное колесо дозаторов на время транспортировки, чтобы защитить его от повреждения и исключить нанесение травм людям ударом колеса.

Также перед запуском турбины необходимо создать вокруг машины зону безопасности, так как возможен выброс предметов или жидкостей (например, грунта, масла, камней, металла и т. п.).

При движении по дорогам общего пользования всегда будьте внимательны и осторожны. Поскольку во время транспортировки видимость сзади уменьшается, перед включением заднего хода машины убедитесь в безопасности этого маневра (50-метровая зона безопасности).

При движении с фронтальным бункером оператор должен соблюдать действующие в стране правила дорожного движения. Если светосигнальное оборудование трактора находится в неудовлетворительном состоянии (или недостаточно видимо) установите дополнительные светосигнальные приборы и светоотражающие опознавательные знаки на фронтальный бункер.



Во время работы необходимо создать вокруг машины 50-метровую зону безопасности ввиду возможного выброса каких-либо предметов.

2.3.1.10. Инструкции по защитным системам с пружинными предохранительными механизмами

На различных агрегатах AGRISEM используются защитные системы с предохранительными механизмами, содержащими предварительно сжатые пружины. Они могут представлять собой серьезную опасность при выполнении работ по техническому обслуживанию, если не предприняты все надлежащие меры предосторожности.

ВНИМАНИЕ: Перед выполнением работ по техническому обслуживанию системам с пружинными предохранительными механизмами необходимо получить разрешение компании AGRISEM в письменном виде.

2.3.1.11. Инструкции по валам трансмиссии с карданными шарнирами

При выполнении любых работ на валах силовой передачи с карданными шарнирами обратитесь к инструкциям производителя трактора.

2.3.1.12. Инструкции по погрузке и транспортировке

Если не составлен отдельный договор на транспортировку:

- При транспортировке менее трех тонн: компания-перевозчик выполняет погрузку, установку башмаков под колеса, крепление и разгрузку оборудования с момента приемки и до момента его передачи.
- При транспортировке свыше трех тонн: погрузка, установка башмаков под колеса, крепление с одной стороны, и разгрузка с другой стороны, относятся к сферам ответственности соответственно подрядчика или получателя. Ответственность за повреждение оборудования, произошедшее во время этих работ, возлагается на лицо, выполняющие эти работы.

Поэтому, в отсутствие специального договора та транспортировку, при транспортировке грузов весом свыше 3 тонн, Покупатель разгружает машину под свою собственную ответственность. Таким же образом, в случае перепродажи машины Покупателем новому владельцу, когда Покупатель является ее отправителем, он отвечает за погрузку, установку башмаков под колеса, крепление перед отправкой.

В случае возникновения сомнений относительно порядка разгрузки и погрузки, установки башмаков под колеса и крепления машины, обратитесь в компанию AGRISEM International.

2.3.1.13. Рабочее место оператора

Управлять машиной должен только один человек, находящийся в сиденье водителя трактора.

2.3.1.14. Шумовые характеристики

Уровень акустического давления составляет 77 дБ(А), при измерении на уровне ушей оператора во время работы в закрытой кабине.

Уровень акустического давления главным образом зависит от используемого трактора.

Измерительный прибор: NICETY SL801A.

2.3.2. Предупреждающие знаки на машине

ETIQ-501



Во время работы выдерживайте безопасное расстояние до машины. Опасность серьезных травм.

Во время работы двигателя трактора в опасной зоне вокруг машины не должны находиться люди.

ETIQ-502

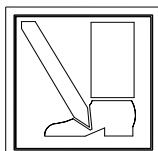

При опускании машины выдерживайте безопасное расстояние до машины.

Опасность серьезных травм.

При опускании машины убедитесь в отсутствии под ней людей.

ETIQ-503

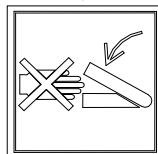

Опасность защемления. Опасность серьезных травм.

Ни при каких обстоятельствах не прикасайтесь к опасным участкам во время работы двигателя трактора и вращения карданного вала, гидравлического контура или электронной системы.

ETIQ-504

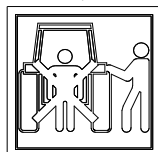

Во время маневрирования выдерживайте безопасное расстояние до задней части трактора. Опасность серьезных травм.

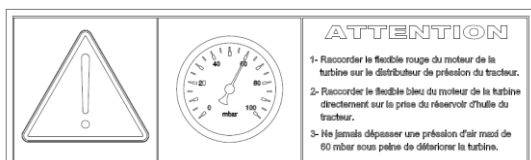

Предупреждение: запрещается превышать максимальное давление воздуха в 60 мбар, так как это может привести к повреждению турбины.

ETIQ-908

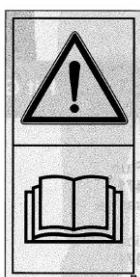

Перед запуском машины прочтите руководство по эксплуатации и инструкции по технике безопасности и соблюдайте их во время работы.

3. ТЕХНИЧЕСКИЕ ИНСТРУКЦИИ

3.1. НАСТРОЙКИ И РАБОТА



ПРЕДИСЛОВИЕ:

По возможности внимательно прочитайте эту главу, стоя перед машиной.

Получив дисколаповый почвообрабатывающий агрегат MAXIMULCH, убедитесь в соответствии его характеристик. Затем перед вводом в эксплуатацию выполните предварительную подготовку согласно инструкций, изложенных в настоящем Руководстве.

3.1.1. Технические характеристики

=> MAXIMULCH С ЦЕЛЬНОЙ РАМОЙ

Рабочая ширина (в метрах)	Модели с цельной рамой		
	3,00	5,00	4,00
Минимальная мощность трактора	88 кВт 120 л. с.	107 кВт 145 л. с.	125 кВт 170 л. с.
Максимальная мощность трактора	118 кВт 160 л. с.	143 кВт 195 л. с.	162 кВт 220 л. с.
Вес (различный, в зависимости от оборудования)	2502 кг	3398 кг	3529 кг
Тип сцепного устройства	Сцепное устройство категории 3		

=> MAXIMULCH СО СКЛАДЫВАЮЩЕЙСЯ РАМОЙ

Рабочая ширина (в метрах)	Модели со складывающейся рамой			
	4,50	5,00	6,00	7,00
Минимальная мощность трактора	130 кВт 180 л. с.	147 кВт 200 л. с.	184 кВт 250 л. с.	221 кВт 300 л. с.
Максимальная мощность трактора	184 кВт 250 л. с.	221 кВт 300 л. с.	257 кВт 350 л. с.	294 кВт 400 л. с.
Вес (различный, в зависимости от оборудования)	7614 кг	8086 кг	8558 кг	9030 кг
Тип сцепного устройства	Сцепное устройство категории 3 (доступны также другие категории)			

3.1.2. Агрегатирование Maximulch с трактором и его отсоединение от трактора



Перед изучением практических инструкций по агрегатированию машины с трактором и ее отсоединению от трактора НЕОБХОДИМО ознакомиться с инструкциями по технике безопасности



Присутствие людей на расстоянии ближе 50 метров от машины во время ее агрегатирования с трактором и ее отсоединения от трактора запрещено

Перед агрегатированием MAXIMULCH с трактором или отсоединением от трактора необходимо убедиться, что:

- Агрегат находится или будет находиться на площадке с ровным и твердым покрытием, и в радиусе 50 метров вокруг машины отсутствуют люди.
- Верхние тяги трехточечного навесного устройства трактора отрегулированы на одинаковые величины.
- Во всех шинах трактора одинаковое давление.
- Трактор совместим с агрегатом и имеет соответствующий вес.
- Соединения трактора совместимы с соединениями прицепаемого агрегата.

- При агрегатировании машины с трактором запрещается превышать:
 - Общий разрешенный вес.
 - Допустимую нагрузку на шины трактора.
 - Допустимую нагрузку на мост трактора.



Перед агрегатированием машины с трактором убедитесь, что технические характеристики трактора удовлетворяют требованиям для агрегатирования с машиной:

- Общий разрешенный вес.
- Допустимую нагрузку на шины.



Значения разрешенного общего веса, нагрузки на оси и нагрузки на шины указаны в регистрационной документации трактора.

3.1.2.1. Навесная машина

➤ Агрегатирование навесной машины с трактором:

- 1/ Установите машину на площадку с ровным и твердым покрытием.
- 2/ Подведите трактор к сцепному устройству машины.
- 3/ Совместите рычаги нижней тяги со сцепными устройствами снпцы.
- 4/ С помощью подходящего оборудования навесьте рычаги нижней тяги.
- 5/ Отрегулируйте длину верхней тяги и закрепите ее с помощью входящих в комплект пальца и шплинта.
- 6/ Зафиксируйте все пальцы навесного устройства с помощью фиксирующих рукояток и шплинтов.
- 7/ Подсоедините гидравлические шланги (при наличии на машине).
- 8/ Подключите разъем светосигнальных приборов и убедитесь, что они работают.
- 9/ Поднимите машину.

- 10/ Если машина со складывающейся рамой, зафиксируйте секции для транспортировки с помощью гидравлического или механических фиксаторов.
- 11/ Убедитесь, что все правильно подключено и зафиксировано и в отсутствии посторонних предметов на машине.

➤ **Парковка:**

- 1/ Установите машину на площадку с ровным и твердым покрытием.
- 2/ Перед раскладыванием машины откройте фиксаторы.
- 3/ Если машина со складываемой рамой, разложите ее.
- 4/ Отсоедините гидравлические шланги (при наличии на машине).
- 5/ Отсоедините разъем светосигнального оборудования.
- 6/ Отсоедините машину от тягово-сцепного устройства трактора.

3.1.2.2. Прицепная машина

➤ **Агрегатирование прицепной машины:**

- 1/ Установите машину на площадку с ровным и твердым покрытием и зафиксируйте с помощью башмаков.
- 2/ Перекройте гидравлический контур с помощью кранов.
- 3/ Подайте трактор задним ходом на расстояние 30 см от агрегата.
- 4/ Подключите шланги цилиндра сницы.
- 5/ Поднимите прицепную серьгу выше тягово-сцепного устройства трактора.
- 6/ Соедините трактор с агрегатом MAXIMULCH.
- 7/ Втяните стояночные опоры (при наличии на машине).
- 8/ Подсоедините тормозную систему
- 9/ Подсоедините светосигнальные приборы
- 10/ Подсоедините другие шланги цилиндров складывания и фиксации, если машина имеет складывающуюся раму.
- 11/ После агрегатирования выполните ходовую проверку тормозов (если машина оснащена тормозами).
- 12/ Убедитесь, что все правильно подключено и зафиксировано и в отсутствии посторонних предметов на машине.



Во время транспортировки учитывайте транспортную высоту, чтобы машина могла проходить под мостами и низко расположенными линиями электропередач (например, для MAXIMULCH она составляет 6,5 м)



На навесных машинах сннца должна быть зацеплена за верхние отверстия в нижних рычагах. Это улучшает устойчивость машины во время работы.

➤ **Парковка:**

- 1/ Установите машину на площадку с ровным и твердым покрытием.
- 2/ Перед раскладыванием машины откройте фиксаторы.
- 3/ Если машина со складываемой рамой, разложите ее.
- 4/ Опустите машину со снницей и комплектом для прицепного или для полунавесного агрегатирования.
- 5/ Отсоедините гидравлические шланги (при наличии на машине). При использовании буксировочного крюка в последнюю очередь отсоедините гидравлические шланги, чтобы можно было отрегулировать высоту снницы.
- 6/ Отсоедините разъем светосигнального оборудования.

7/ Отсоедините машину от тягово-сцепного устройства трактора.

3.1.3. Складывание - раскладывание

Если дисколаповый почвообрабатывающий агрегат MAXIMULCH имеет складывающуюся раму, будьте осторожны при ее складывании и раскладывании. Обратитесь к соответствующему разделу.



Перед изучением практических инструкций по агрегатированию машины с трактором и ее отсоединению от трактора НЕОБХОДИМО ознакомиться с инструкциями по технике безопасности



Перед складыванием или раскладыванием убедитесь в отсутствии посторонних предметов, которые могут мешать движению



Присутствие людей на расстоянии ближе 50 метров от машины во время ее складывания или раскладывания запрещено

а- Складывание

При складывании дисколапового почвообрабатывающего агрегата MAXIMULCH соблюдайте изложенный ниже порядок действий:

- Установите рычаги катков складывающихся боковых секций в самое верхнее положение системы регулировки рабочей глубины MULTISTOP (например, 15). Это позволит втянуть катки максимально близко к машине в транспортировочное положение (см. раздел по регулировке высоты катка). Поэтому катки должны оставаться в пределах разрешенной ширины (ширина менее 2,98 м во время транспортировки).

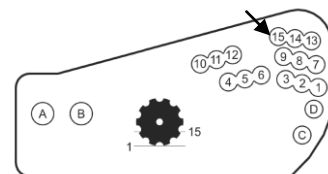

- Сложите машину
- Включится гидравлический стопорный комплект, в Система ae установите механический стопорный комплект (в зависимости от модели)

б- Раскладывание

При раскладывании дисколапового почвообрабатывающего агрегата MAXIMULCH соблюдайте изложенный ниже порядок действий:

- На многопозиционном ограничителе MULTISTOP установите рычаги катка в положение, соответствующее рабочему положению машины.

- Включите гидравлический привод стопорного механизма, подав на него давление или снимите механический стопорный комплект (в зависимости от модели).

- Подавайте давление на порт раскладывания гидроцилиндра, пока боковая секция не достигнет механического ограничителя. Подавать давление следует осторожно.

3.1.4. Начало работы с НАВЕСНЫМ АГРЕГАТОМ MAXIMULCH

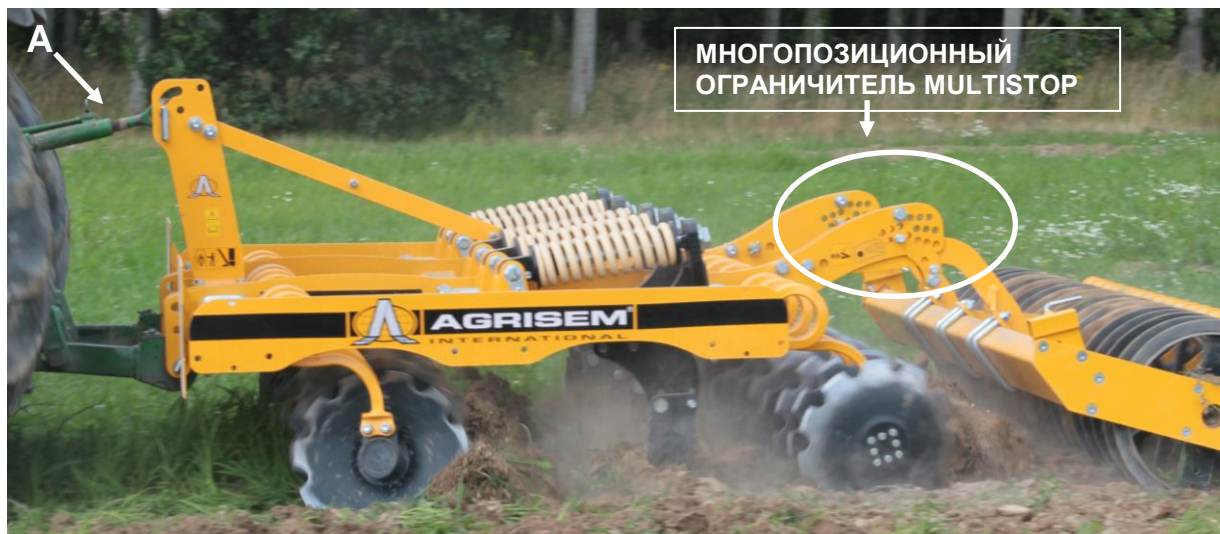

Наклон агрегата во время работы регулируется верхней тягой "А". Многопозиционный ограничитель компании AGRISEM позволяет регулировать рабочую глубину с помощью катка.

3.1.4.1. Регулировка рабочей глубины:

Регулировка: ИЗМЕНЕНИЕ ПОЛОЖЕНИЯ КАТКА

Изменение положения катка для увеличения рабочей глубины:

1. Поднимите машину в транспортировочное положение, чтобы снять нагрузку на верхние ограничительные пальцы многопозиционного ограничителя, создаваемую рычагами катка.
2. Установите верхние ограничительные пальцы многопозиционных ограничителей Multi-stop в **верхнее** положение. (Например, если пальцы находятся в положении 4, их необходимо установить в положение 5).

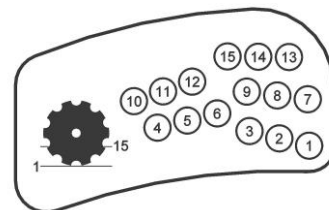

Изменение положения катка для уменьшения рабочей глубины:

1. Поднимите машину в транспортировочное положение, чтобы снять нагрузку на верхние ограничительные пальцы многопозиционного ограничителя, создаваемую рычагами катка.
2. Установите верхние ограничительные пальцы многопозиционных ограничителей Multi-stop в **нижнее** положение. (Например, если пальцы находятся в положении 5, их необходимо установить в положение 4).

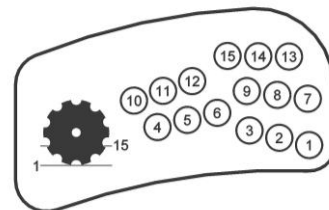

РЕКОМЕНДАЦИЯ: Если позволяет рабочее положение, ограничьте ход рычагов катка с помощью нижних ограничительных пальцев. Это позволит избежать трения между рычагами катка и многопозиционными ограничителями Multi-stop, вызывающего преждевременный износ.

Убедитесь, что агрегат правильно агрегатирован и во время работы сохраняет свое правильное положение строго в горизонтальной, поперечной и осевой плоскостях.



Перед выполнением любых действий по проверке рабочей глубины остановите двигатель трактора и включите стояночный тормоз.



В конце поля перед разворотом дисколаповый почвообрабатывающий агрегат MAXIMULCH следует поднять, чтобы не подвергать его воздействию поперечных усилий. Поэтому перед опусканием дисколапового почвообрабатывающего агрегата MAXIMULCH трактор должен выйти на рабочее направление.

3.1.5. Начало работы с ПРИЦЕПНЫМ АГРЕГАТОМ MAXIMULCH



Отрегулируйте наклон агрегата во время работы путем изменения высоты тяги на навесном устройстве трактора.

Многопозиционный ограничитель компании AGRISEM позволяет регулировать рабочую глубину с помощью катка.

Некоторые модели агрегата MAXIMULCH могут иметь гидравлическую регулировку сницы. В этом случае наклон машины регулируется путем установки или удаления регулировочных прокладок на штоке цилиндра такой сницы.

Существует две возможности регулировки рабочей глубины агрегата MAXIMULCH.

1-я возможность регулировки: ИЗМЕНЕНИЕ ПОЛОЖЕНИЯ КАТКА

Изменение положения катка для увеличения рабочей глубины:

1. Поднимите машину в транспортировочное положение, чтобы снять нагрузку на верхние ограничительные пальцы многопозиционного ограничителя, создаваемую рычагами катка.
2. Установите верхние ограничительные пальцы многопозиционных ограничителей Multi-stop в **верхнее** положение. (Например, если пальцы находятся в положении 4, их необходимо установить в положение 5).

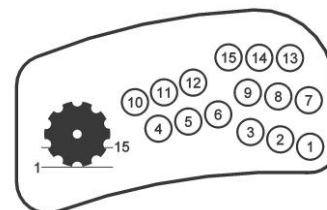

Изменение положения катка для уменьшения рабочей глубины:

1. Поднимите машину, чтобы снять нагрузку на верхние ограничительные пальцы многопозиционного ограничителя, создаваемую рычагами катка.
2. Установите верхние ограничительные пальцы многопозиционных ограничителей Multi-stop в **нижнее** положение. (Например, если пальцы находятся в положении 5, их необходимо установить в положение 4).

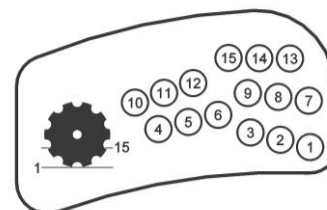



РЕКОМЕНДАЦИЯ: Если позволяет рабочее положение, ограничьте ход рычагов катка с помощью нижних ограничительных пальцев. Это позволит избежать трения между рычагами катка и многопозиционными ограничителями Multi-stop, вызывающего преждевременный износ.

2-я возможность регулировки: ИЗМЕНЕНИЕ КОЛИЧЕСТВА РЕГУЛИРОВОЧНЫХ ПРОКЛАДОК НА ЦИЛИНДРЕ

Рабочую глубину агрегата MAXIMULCH можно также регулировать с помощью регулировочных прокладок на цилиндрах транспортировочных колес. Регулировка состоит в установке или удалении регулировочных прокладок. При увеличении количества регулировочных прокладок рабочая глубина уменьшается. При уменьшении количества регулировочных прокладок рабочая глубина увеличивается. Если агрегат MAXIMULCH эксплуатируется без катка, его регулировку можно выполнять с помощью регулировочных прокладок цилиндра.

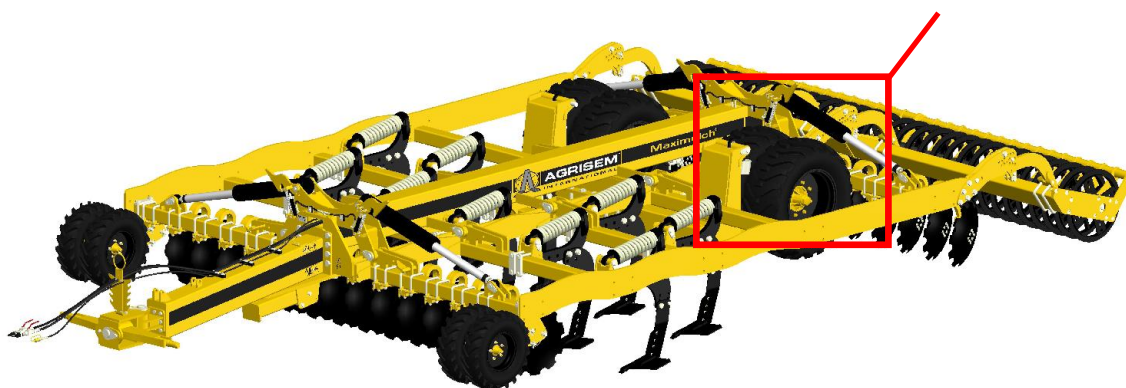
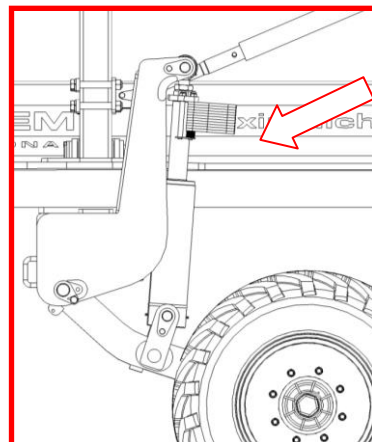

3.1.6. Практические рекомендации:

1. Перед началом работы обеспечьте соблюдение всех инструкций по технике безопасности и надлежащее выполнение смазочных работ и работ по техническому обслуживанию.
2. Для достижения хороших результатов грунт не должен быть ни слишком влажным, ни слишком сухим.
3. Если грунт слишком влажный, в результате пробуксовки колес может произойти нарушение структуры его верхнего слоя. Снизить пробуксовку колес можно за счет использования полноприводного трактора.
4. Перед началом работы проверьте следующее:
 - Изнашиваемые детали находятся в хорошем состоянии и правильно установлены?
 - Установлен на передней части трактора достаточный балласт для подъема агрегата?
5. Убедитесь, что агрегат правильно агрегатирован и во время работы сохраняет свое правильное положение строго в горизонтальной, поперечной и осевой плоскостях.

6. При необходимости обратитесь к руководству по эксплуатации трактора, в котором содержатся инструкции по технике безопасности и описание настроек трехточечного тягово-сцепного устройства трактора, обеспечивающих оптимальную эксплуатацию оборудования.
7. Правильная работа агрегата позволит провести правильный высев при оптимальных условиях. Компания AGRISEM INTERNATIONAL ни при каких обстоятельствах не несет ответственности за повреждение структуры грунта и за получение результатов, не соответствующих назначению оборудования. Пользователь лично несет ответственность за принятые решения и за риски, связанные с неправильным или ненадлежащим использованием агрегата.
8. Никогда не используйте машину в рабочем режиме, двигаясь задним ходом.

Диски:

Диски подлежат замене по достижению указанных ниже диаметров.

Диаметр диска	Макс. диаметр износа
 Ø 610	Ø 520
 Ø 510	Ø 440
 Ø 560	Ø 480

Компания AGRISEM INTERNATIONAL не несет ответственности за последствия эксплуатации агрегата MAXIMULCH с износом, превышающим указанный выше.

3.1.7. Практические рекомендации:

Проблемы	Что проверить	Решения
Агрегат MAXIMULCH не опускается на землю	Износ сошников	Замените сошники
Разная рабочая глубина на левой и правой стороне агрегата MAXIMULCH	Верхние тяги тягово-сцепного устройства трактора	Верхние тяги тягово-сцепного устройства трактора должны быть отрегулированы на одинаковую длину
Неравномерная рабочая глубина	Регулировка боковых секций	Отрегулируйте ограничители боковых секций

3.2. СЕРВИСНОЕ И ТЕХНИЧЕСКОЕ ОБСЛУЖИВАНИЕ

При выполнении работ по сервисному и техническому обслуживанию соблюдайте инструкции по технике безопасности. Ваша машина разработана и сконструирована таким образом, чтобы она могла обеспечивать максимальную производительность, экономичность и удобство работы в большинстве возможных эксплуатационных условий. Вы получаете машину в идеальном состоянии, так как она прошла заводские проверки и проверки у вашего дилера. Для сохранения ее хорошего рабочего состояния важно выполнять работы по сервисному и техническому обслуживанию с рекомендованной периодичностью.

Чтобы ваша машина всегда работала надлежащим образом с максимальной производительностью, ее необходимо регулярно очищать и выполнять работы по техническому обслуживанию. Запрещается мыть гидравлические узлы и подшипники с помощью моечных устройств высокого давления или непосредственно из шланга. Узлы, резьбовые соединения и подшипники агрегата не обладают достаточной водонепроницаемостью при мойке под **ОЧЕНЬ** высоким давлением.

3.2.1. Периодичность сервисного обслуживания

Периодичность сервисного обслуживания определяется различными факторами. Кроме таких различных условий эксплуатации, как погода, скорость транспортировки и рабочая скорость, запыленность и тип грунта и т. п., влияющих на частоту обслуживания, период времени до следующего сервисного обслуживания зависит и от используемых смазочных и эксплуатационных материалов.

Поэтому указанные интервалы сервисного обслуживания представляет собой только ориентировочное значение. Если ваши условия эксплуатации отличаются от стандартных, необходимо адаптировать периодичность сервисного и технического обслуживания в соответствии со следующими требованиями:

1/ После первых 10 часов эксплуатации:

- Проверьте затяжку гаек и болтов;
- Проверьте гидравлическую систему (герметичность и состояние уплотнений);
- Проверьте затяжку резьбовых креплений колес;
- Выполните полную диагностику машины, чтобы убедиться в отсутствии источников возможных проблем;
- Очистите машину от грунта.

2/ Через каждые 50 часов эксплуатации:

- Проверьте затяжку гаек и болтов;
- Проверьте гидравлическую систему (герметичность и состояние уплотнений);
- Проверьте затяжку резьбовых креплений колес;
- Выполните полную диагностику машины, чтобы убедиться в отсутствии источников возможных проблем;
- Выполните смазочные работы на смазочных точках и подшипниках
- Очистите машину от грунта.

3.2.2. Хранение

Если машина не будет использоваться в течение длительного времени:

- По возможности храните машину под крышей.
- Отсоедините электрические устройства управления и поместите их на хранение в сухое место.

- Обеспечьте защиту машины от коррозии. Обрабатывайте машину только легко поддающимся биологическому разложению маслом, например, рапсовым.
- Разгрузите колеса.
- Обеспечьте защиту штоков гидравлических цилиндров от коррозии.

Не обрабатывайте пластмассовые и резиновые части маслом или антикоррозионным средством, так как это приведет к охрупчиванию и разрушению этих частей.

3.2.3. Смазочные работы

Смазочные работы на машине:

После каждой мойки под давлением на машине необходимо выполнить смазочные работы. Это позволит сохранить хорошее рабочее состояние машины и снизит расходы на ремонт и позволит избежать простоев.

Гигиена:

Использование смазочных и минеральных материалов в соответствии с рекомендациями не представляет собой опасности для здоровья. Тем не менее, избегайте их продолжительного воздействия на кожу или вдыхания паров.

Обращение со смазочными материалами

ВНИМАНИЕ:

Для защиты от продолжительного контакта с маслами используйте перчатки или защитный крем.

Тщательно смывайте следы масла со своей кожи горячей водой с мылом. Не мойте свою кожу бензином, дизельным топливом или другими моющими средствами.

Масло обладает токсическими свойствами. При проглатывании масла немедленно обратитесь к врачу.

- Храните смазочные материалы в местах, недоступных для детей.
- Никогда не храните смазочные материалы в открытых емкостях или в емкостях без маркировки.
- Не допускайте контакта пропитанной маслом ветоши с кожей. Меняйте одежду, если она загрязнена.
- Не держите в карманах пропитанную маслом ветошь.
- Утилизируйте обувь, пропитанную маслом, как опасные отходы.
- При попадании брызг масла в глаза промойте их чистой водой и обратитесь к врачу.
- Соберите пролитое масло с помощью впитывающего материала и утилизируйте его.
- Ни в коем случае не тушите горящее масло водой. Используйте только разрешенные, подходящие средства пожаротушения и дыхательную аппаратуру.
- Отходы, загрязненные маслом, должны утилизироваться в соответствии с действующими нормативами.

Выполняйте смазочные работы (маслом и консистентной смазкой) машины с указанной периодичностью.

Перед выполнением смазочных работ тщательно очистите точки смазки и смазочный шприц, чтобы не допустить попадания грязи внутрь подшипников. Удалите загрязненную консистентную смазку из подшипников и замените ее свежей смазкой!

- Техническое обслуживание гидравлики

Опасность инфекционного заражения в результате пробивания кожи находящимся под высоким давлением маслом гидравлического контура.

- Работы на гидравлическом контуре должны всегда выполняться в специализированной мастерской.
- Перед выполнением любых работ на гидравлическом контуре полностью сбросьте из него давление.
- Для поиска утечек используйте только подходящие инструменты.
- Ни при каких обстоятельствах не пытайтесь остановить утечку из гидравлического шланга руками или пальцами.
- Жидкость, вытекающая под высоким давлением (гидравлическое масло) может пробить кожу и причинить серьезную травму.
- В случае травмы, причиненной гидравлическим маслом, немедленно обратитесь к врачу. Опасность инфекции.
- Перед подключением гидравлических шлангов к гидравлическому контуру трактора убедитесь, что гидравлические контуры на тракторе и на машине не находятся под давлением.
- Убедитесь, что гидравлические шланги правильно подключены.
- Регулярно проверяйте состояние и чистоту гидравлических шлангов и соединений.
- Не реже одного раза в год поручайте специалисту проверку состояния гидравлических шлангов.
- Замените поврежденные или изношенные гидравлические шланги.
- Используйте только оригинальные гидравлические шланги AGRISEM.
- Гидравлические шланги нельзя эксплуатировать дольше шести лет, включая не более двух лет возможного хранения. Даже при надлежащем хранении и условиях эксплуатации с соблюдением установленных нагрузок старение шлангов и разъемов – совершенно нормальное явление, поэтому они имеют ограниченный срок хранения и службы. Тем не менее, длительность эксплуатации может определяться эмпирическим путем, с учетом возможных рисков. Для термопластических шлангов и труб используются другие ориентировочные значения.
- Утилизируйте отработанное масло в соответствии с действующими нормативами. Если для вас это сложно, обратитесь к поставщику масла.
- Храните гидравлическое масло в местах, недоступных для детей.
- Действуйте аккуратно, чтобы не загрязнять гидравлическим маслом грунт или воду.
-

После 10 часов работы и впоследствии через каждые 50 часов работы

1. Проверьте герметичность всех узлов гидравлических контуров.
2. При необходимости подтяните резьбовые соединения.

Перед каждым началом работы

1. Выполните визуальную проверку гидравлических шлангов на наличие неисправностей и повреждений.
2. Устраните все места трения на гидравлических шлангах и трубах.
3. Немедленно замените поврежденные или изношенные гидравлические шланги.

Критерии при осмотре гидравлических шлангов.

Для обеспечения вашей собственной безопасности при осмотре соблюдайте следующие критерии.

Заменяйте гидравлические шланги, обнаружив при их осмотре одно из следующего:

- Ухудшение состояния внешнего слоя, распространяющееся к внутренней оболочке (например, места трения, порезы, трещины).
- Охрупчивание внешнего слоя (образование трещин во внешнем слое).
- Деформации, нарушающие нормальную форму шланга или трубы, находящихся или не находящихся под давлением, согнутых или не согнутых (например, расслоение, "грыжи", места сдавливания, перегибы).
- Места утечки.
- Повреждение или деформация наконечников (ухудшающие герметизирующие качества). Детали с небольшими поверхностными повреждениями замены не требуют.
- Шланги, оторванные от наконечников.
- Повреждение наконечника коррозией, ведущее к ухудшению прочности и нарушению работы.
- Несоответствие параметров крепления.
- Превышение 6-летнего срока эксплуатации. Важная информация: дата изготовления гидравлического шланга указана на наконечнике. К этой дате следует добавить 6 лет. Если на наконечнике указана дата "2004", то период эксплуатации заканчивается в феврале 2010 года. См. раздел "Маркировка гидравлических шлангов", где содержится более подробная информация.

Установка и снятие гидравлических шлангов

При установке и снятии гидравлических шлангов необходимо строго соблюдать следующие инструкции:

- Используйте только оригинальные гидравлические шланги AGRISEM.
- Особенно тщательно следите за чистотой шлангов и соединений.
- Гидравлические шланги следует устанавливать таким образом, чтобы при любых условиях эксплуатации:
 - ✓ Они не тянулись (за исключением случаев провисания под действием их собственного веса).
 - ✓ Нигде не пережимались.
 - ✓ На гидравлические шланги не оказывалось внешнее механическое воздействие.
 - ✓ Не допускайте трения шлангов о части машины или друг о друга, правильно расположив и закрепив их. При необходимости установите защитные экраны гидравлических шлангов. Закройте части с острыми краями.
 - ✓ Запрещается превышать допустимый минимальный радиус изгиба.
- Если гидравлические шланги подсоединены к подвижным частям, измерьте длину шланга, чтобы убедиться, что общая длина хода не меньше допустимого минимального радиуса изгиба и/или что шланг не тянется.
- Подсоединяйте гидравлические шланги в предусмотренные для этого места. Не используйте креплений, которые могут препятствовать естественному движению шланга, не укорачивайте шланги и не используйте шланги другой длины.
- Гидравлические шланги нельзя красить.

Техническое обслуживание изнашиваемого кольца:

Некоторые места соединения агрегатов AGRISEM оснащены изнашиваемыми кольцами. Их необходимо менять при появлении первых признаков поперечного люфта.

ВНИМАНИЕ: Перед выполнением работ по техническому обслуживанию системам с пружинными предохранительными механизмами необходимо получить разрешение компании AGRISEM в письменном виде.

Техническое обслуживание шин:

Шины должны быть постоянно накачены с давлением, соответствующим условиям использования машины. Возможно, вам потребуется разное давление в шинах для движения по дороге и для работы в поле. Среднее давление для всех шин Flexi-Pack составляет 2,5 бар.

3.2.5. Светосигнальные приборы

Перед выездом на дорогу всегда проверяйте светосигнальные приборы: они должны быть полностью исправны и чистые.



Никогда не выезжайте на дороги общего пользования, если один из следующих элементов неисправен.

Замена ламп:

1. Отсоедините светосигнальную панель.
2. Отвинтите защитное стекло.
3. Извлеките неисправную лампу.
4. Установите запасную лампу (проверьте напряжение и силу тока).
5. Установите на место защитное стекло и завинтите его.



ПАНЕЛЬ СВЕТОСИГНАЛЬНЫХ ПРИБОРОВ СЪЕМНАЯ – ПЕРЕД НАЧАЛОМ РАБОТЫ ЕЕ НЕОБХОДИМО СНЯТЬ.

Перед началом работы агрегата MAXIMULCH в поле панель светосигнальных приборов необходимо снять.

Поскольку светосигнальная панель предназначена исключительно для транспортировки, компания AGRISEM INTERNATIONAL не несет ответственности за ее повреждение, произошедшее при работе в поле.

3.3.6. Изнашиваемые части с карбидными накладками:

Изнашиваемые части с карбидными накладками предназначены для работы в полях без камней.

Их использование в каменистом грунте может привести к преждевременному износу и, возможно, к поломке этих деталей.

Пользователь самостоятельно принимает решение и берет на себя ответственность за риски, связанные с использованием в таких условиях изнашиваемых деталей с карбидными накладками.

В случае несоблюдения этих инструкций компания AGRISEM INTERNATIONAL не несет никакой ответственности за преждевременный износ или поломку изнашиваемых деталей с карбидными накладками.

Надлежащее использование агрегата MAXIMULCH позволит провести правильный высеv при оптимальных условиях. Пользователь лично несет ответственность за принятые решения и за риски, связанные с неправильным или ненадлежащим использованием дискового культиватора MAXIMULCH.

Компания AGRISEM INTERNATIONAL ни при каких обстоятельствах не несет ответственности за повреждение грунта и за получение результатов, не соответствующих назначению оборудования, в случае несоблюдения инструкций по эксплуатации и технике безопасности.

4. ЗАЯВКА НА ГАРАНТИЙНОЕ ОБСЛУЖИВАНИЕ
ЗАЯВКА НА ГАРАНТИЙНОЕ ОБСЛУЖИВАНИЕ N°

Название дилера :		Печать дилера	
Досье подготовил :			
Дата покупки агрегата :	N° счета-фактуры AGRISEM		
Имя и адрес клиента :			
Дата поставки клиенту : (приложить копию счета-фактуры и дилерский документ о поставке)		Площадь хозяйства:	

Серийный N° агрегата :		Рабочая ширина :	
Описание оборудования агрегата :			
Марка используемого трактора :		Рабочая ширина :	
Модель трактора :			

Подробное описание и предполагаемые причины поломки :			
--	--	--	--

Дата поломки :		Текущая дата :			
Код детали	Кол-во	Наименование	Price List	Coef SAV	TOTAL (€)

Фотографии прилагаются :	<input type="checkbox"/> ДА	Детали возвращаются : Транспортные расходы несет отправитель	<input type="checkbox"/> ДА
---------------------------------	------------------------------------	---	------------------------------------

За все детали отправленные по гарантии будет выставлен счет и денежный возврат будет произведен только после проверки и подтверждения деталей на заводе.

РЕЗУЛЬТАТ ЭКСПЕРТИЗЫ AGRISEM INTERNATIONAL

Комментарии :			
Дата :		Одобрено:	
Ответственный по гарантийному обслуживанию			
yoann.jaunasse@agrisem.com			

